

# DOCUMENT REPONSE

## Réponse à la question Q1

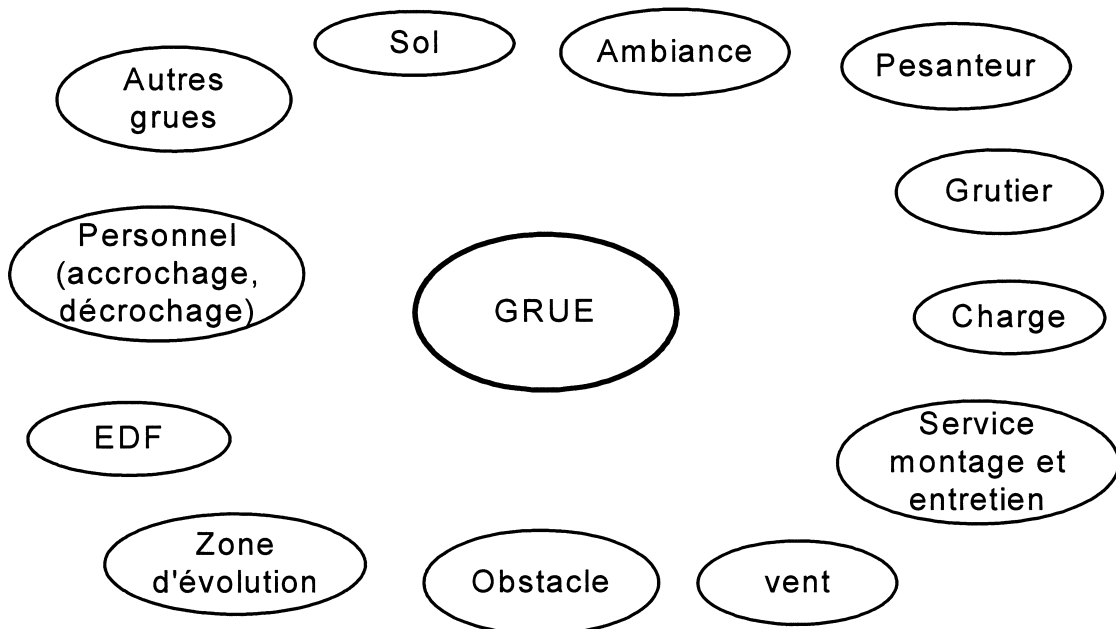

Réponse à la question Q2 : diagramme AO

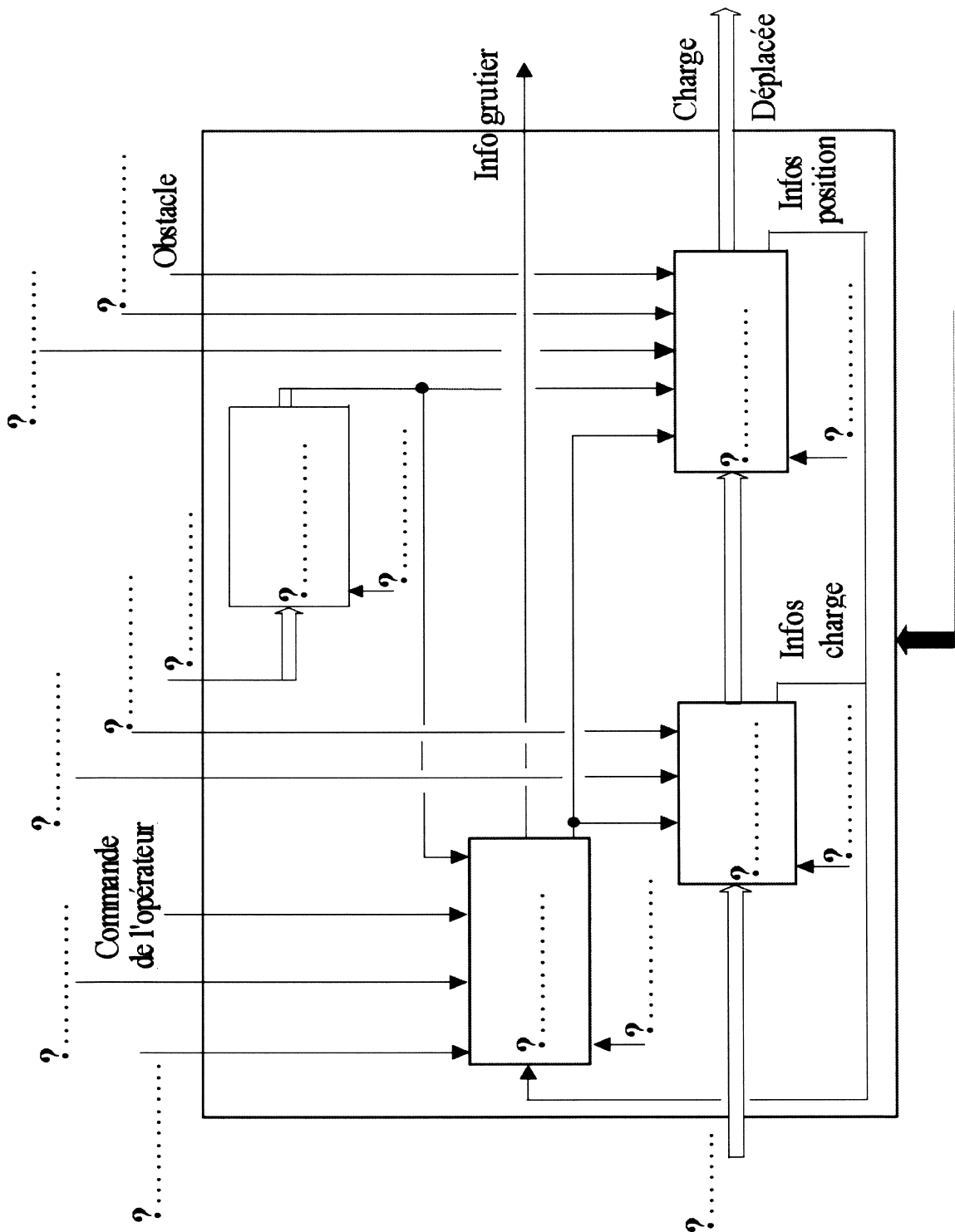

**Réponse à la question Q3**

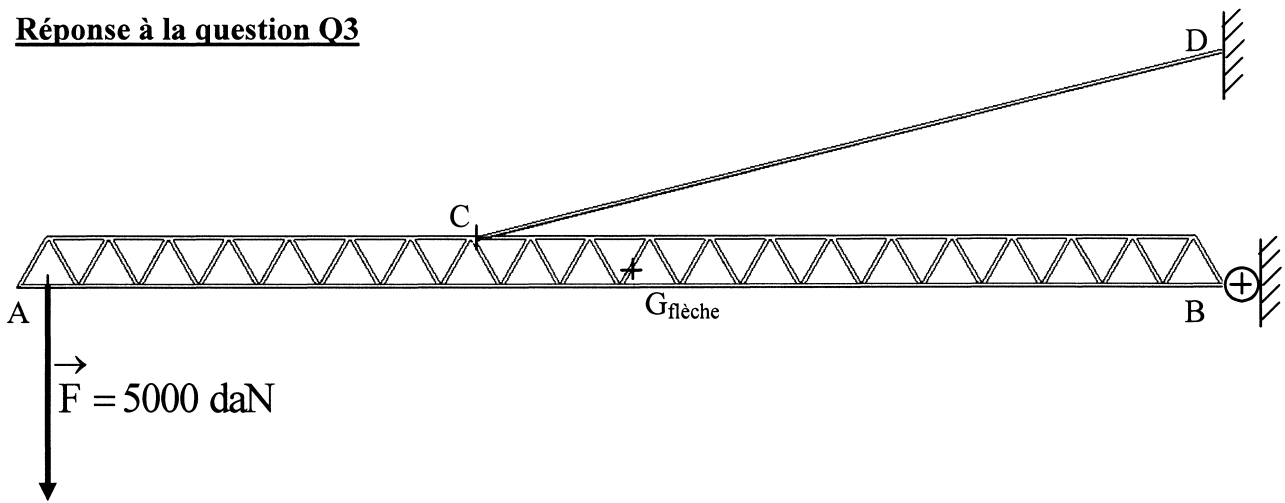

Expliquez ci-dessous votre construction :

Réponse à la question Q19 – Vecteurs vitesse du vent apparent

Echelle : 1cm=5m/s

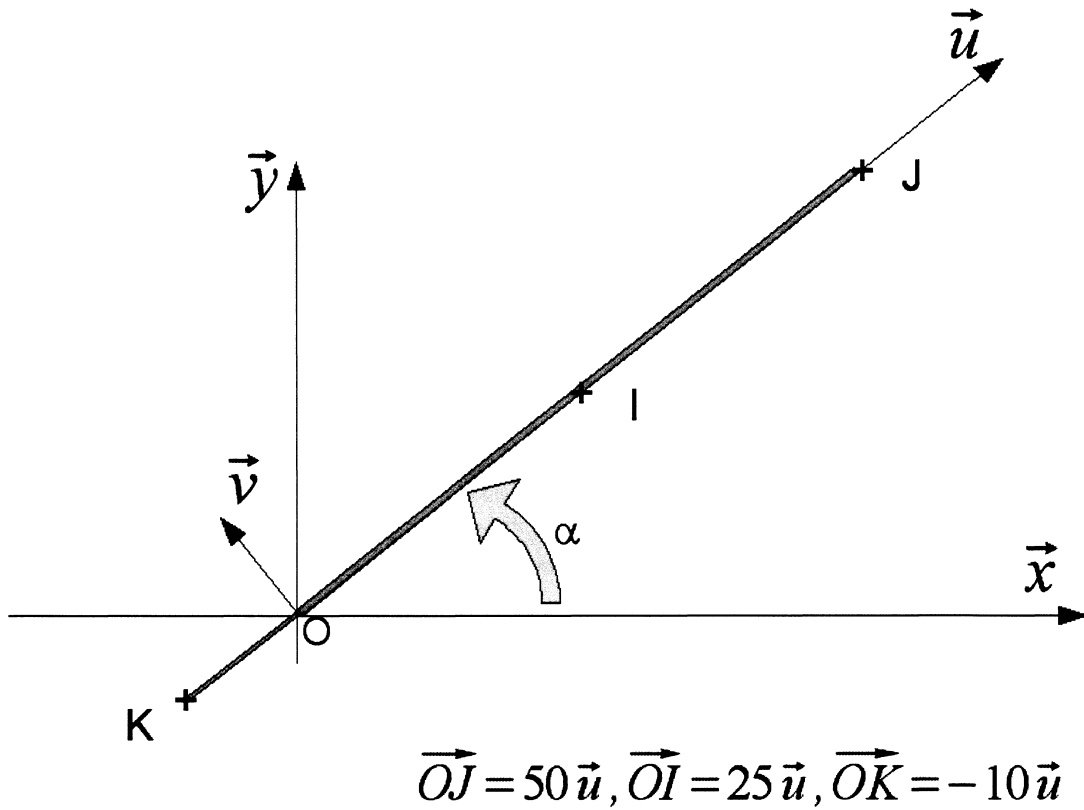

**Réponse à la question Q24 - GRAFCET**

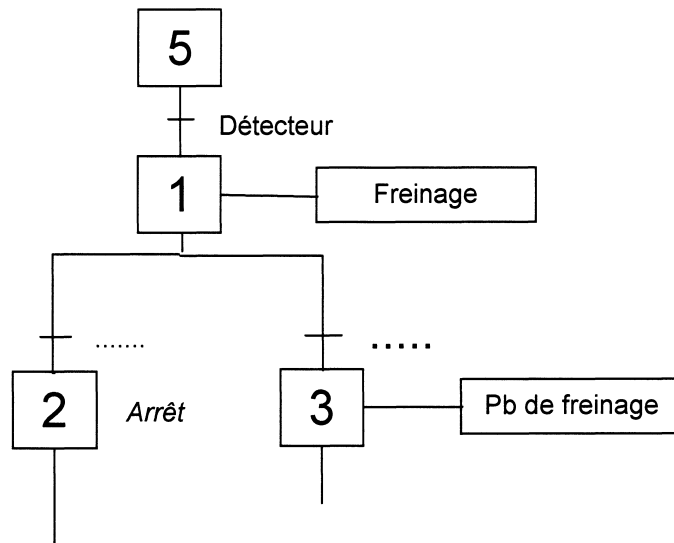

**Réponse à la question Q28-schéma bloc de la commande du moteur du mécanisme de levage.**

